

OPEL Vivaro

Preise, Ausstattungen & technische Daten

2. September 2011

Opel-Infos.de

Vivaro Kastenwagen 2,7t zulässiges Gesamtgewicht			L1H1	L1H2	L2H1	L2H2
	Motor	Getriebe	ohne MwSt. mit MwSt.	ohne MwSt. mit MwSt.	ohne MwSt. mit MwSt.	ohne MwSt. mit MwSt.
Diesel	2.0 CDTI 66 kW (90 PS) (EURO4)	6-Gang	21.625,- 25.733,75	-	-	-
	2.0 CDTI 66 kW (90 PS) (EURO5)	mit DPF 6-Gang	22.505,- 26.780,95	-	-	-
	2.0 CDTI 84 kW (114 PS) (EURO4)	6-Gang	22.380,- 26.632,20	-	-	-
	2.0 CDTI 84 kW (114 PS) (EURO5)	mit DPF 6-Gang	23.260,- 27.679,40	-	-	-
	2.0 CDTI 84 kW (114 PS) (EURO5)	mit DPF 6-Gang-Easytronic	24.265,- 28.875,35	-	-	-
Vivaro Kastenwagen 2,9t zulässiges Gesamtgewicht						
Diesel	2.0 CDTI 66 kW (90 PS) (EURO4)	6-Gang	22.145,- 26.352,55	-	22.725,- 27.042,75	-
	2.0 CDTI 66 kW (90 PS) (EURO5)	mit DPF 6-Gang	23.025,- 27.399,75	-	23.605,- 28.089,95	-
	2.0 CDTI 84 kW (114 PS) (EURO4)	6-Gang	22.900,- 27.251,-	-	23.480,- 27.941,20	-
	2.0 CDTI 84 kW (114 PS) (EURO5)	mit DPF 6-Gang	23.780,- 28.298,20	25.435,- 30.267,65	24.360,- 28.988,40	25.990,- 30.928,10
	2.0 CDTI 84 kW (114 PS) (EURO5)	mit DPF 6-Gang-Easytronic	24.785,- 29.494,15	26.440,- 31.463,60	25.365,- 30.184,35	26.995,- 32.124,05

Vivaro Kastenwagen Doppelkabine 2,7t zulässiges Gesamtgewicht				L1H1	L1H2	L2H1	L2H2
	Motor		Getriebe	ohne MwSt. mit MwSt.	ohne MwSt. mit MwSt.	ohne MwSt. mit MwSt.	ohne MwSt. mit MwSt.
Diesel	2.0 CDTI 84 kW (114 PS) (EURO5)	mit DPF	6-Gang	25.915,- 30.838,85	-	-	-
	2.0 CDTI 84 kW (114 PS) (EURO5)	mit DPF	6-Gang-Easytronic	26.920,- 32.034,80	-	-	-
Vivaro Kastenwagen Doppelkabine 2,9t zulässiges Gesamtgewicht							
Diesel	2.0 CDTI 84 kW (114 PS) (EURO5)	mit DPF	6-Gang	26.435,- 31.457,65	-	27.015,- 32.147,85	-
	2.0 CDTI 84 kW (114 PS) (EURO5)	mit DPF	6-Gang-Easytronic	27.440,- 32.653,60	-	28.020,- 33.343,80	-

Vivaro Combi 2,7t zulässiges Gesamtgewicht			L1H1	L1H2	L2H1	L2H2
	Motor	Getriebe	ohne MwSt. mit MwSt.	ohne MwSt. mit MwSt.	ohne MwSt. mit MwSt.	ohne MwSt. mit MwSt.
Diesel	2.0 CDTI 66 kW (90 PS) (EURO4)	6-Gang	23.520,- 27.988,80	-	-	-
	2.0 CDTI ecoFLEX 66 kW (90 PS) (EURO5) mit DPF	6-Gang	24.400,- 29.036,-	-	-	-
	2.0 CDTI 66 kW (90 PS) (EURO5) mit DPF	6-Gang	24.400,- 29.036,-	-	-	-
	2.0 CDTI 84 kW (114 PS) (EURO4)	6-Gang	24.275,- 28.887,25	-	-	-
	2.0 CDTI ecoFLEX 84 kW (114 PS) (EURO5) mit DPF	6-Gang	25.155,- 29.934,45	-	-	-
	2.0 CDTI 84 kW (114 PS) (EURO5) mit DPF	6-Gang	25.155,- 29.934,45	-	-	-
	2.0 CDTI 84 kW (114 PS) (EURO5) mit DPF	6-Gang-Easytronic	26.160,- 31.130,40	-	-	-

Vivaro Combi Design Edition 2,7t zulässiges Gesamtgewicht						
Diesel	2.0 CDTI 66 kW (90 PS) (EURO4)	6-Gang	23.925,- 28.470,75	-	-	-
	2.0 CDTI 66 kW (90 PS) (EURO5) mit DPF	6-Gang	24.805,- 29.517,95	-	-	-
	2.0 CDTI 84 kW (114 PS) (EURO4)	6-Gang	24.680,- 29.369,20	-	-	-
	2.0 CDTI 84 kW (114 PS) (EURO5) mit DPF	6-Gang	25.560,- 30.416,40	-	-	-
	2.0 CDTI 84 kW (114 PS) (EURO5) mit DPF	6-Gang-Easytronic	26.565,- 31.612,35	-	-	-

Vivaro Combi 2,9t zulässiges Gesamtgewicht			L1H1	L1H2	L2H1	L2H2
	Motor	Getriebe	ohne MwSt. mit MwSt.	ohne MwSt. mit MwSt.	ohne MwSt. mit MwSt.	ohne MwSt. mit MwSt.
Diesel	2.0 CDTI 66 kW (90 PS) (EURO4)	6-Gang	24.040,- 28.607,60	-	24.620,- 29.297,80	-
	2.0 CDTI ecoFLEX 66kW (90 PS) (EURO5) mit DPF	6-Gang	24.920,- 29.654,80	-	25.500,- 30.345,-	-
	2.0 CDTI 66 kW (90 PS) (EURO5) mit DPF	6-Gang	24.920,- 29.654,80	-	25.500,- 30.345,-	-
	2.0 CDTI 84 kW (114 PS) (EURO4)	6-Gang	24.795,- 29.506,05	-	25.375,- 30.196,25	-
	2.0 CDTI ecoFLEX 84 kW (114 PS) (EURO5) mit DPF	6-Gang	25.675,- 30.553,25	-	26.255,- 31.243,45	-
	2.0 CDTI 84 kW (114 PS) (EURO5) mit DPF	6-Gang	25.675,- 30.553,25	-	26.255,- 31.243,45	-
	2.0 CDTI 84 kW (114 PS) (EURO5) mit DPF	6-Gang-Easytronic	26.680,- 31.749,20	-	27.260,- 32.439,40	-

Vivaro Combi Design Edition 2,9t zulässiges Gesamtgewicht						
Diesel	2.0 CDTI 66 kW (90 PS) (EURO4)	6-Gang	24.445,- 29.089,55	-	25.025,- 29.779,75	-
	2.0 CDTI 66 kW (90 PS) (EURO5) mit DPF	6-Gang	25.325,- 30.136,75	-	25.905,- 30.826,95	-
	2.0 CDTI 84 kW (114 PS) (EURO4)	6-Gang	25.200,- 29.988,-	-	25.780,- 30.678,20	-
	2.0 CDTI 84 kW (114 PS) (EURO5) mit DPF	6-Gang	26.080,- 31.035,20	-	26.660,- 31.725,40	-
	2.0 CDTI 84 kW (114 PS) (EURO5) mit DPF	6-Gang-Easytronic	27.085,- 32.231,15	-	27.665,- 32.921,35	-

6

Modell-/Motorenübersicht

Opel Vivaro

Vivaro Pritsche				Hochpritsche ohne Seitenstaufächer	Hochpritsche mit Seitenstaufächer
	Motor		Getriebe	ohne MwSt. mit MwSt.	ohne MwSt. mit MwSt.
Diesel	2.0 CDTI 66 kW (90 PS) (EURO5)	mit DPF	6-Gang	25.355,- 30.172,45	25.555,- 30.410,45
	2.0 CDTI 84 kW (114 PS) (EURO5)	mit DPF	6-Gang	26.110,- 31.070,90	26.310,- 31.308,90
	2.0 CDTI 84 kW (114 PS) (EURO5)	mit DPF	6-Gang-Easytronic	27.115,- 32.266,85	27.315,- 32.504,85

Opel-infos.de

Allgemeine Serienausstattung

Sicherheit

Frontairbag, Fahrer

Bremsen:

- Antiblockiersystem (ABS), elektronisch geregelt
- Bremsassistent
- Scheibenbremsen, vorn und hinten

Wegfahrsperrung, elektronisch

Infotainment

Stereo-CD-Radio CD 10, Stereo-Eingang für externe Audiogeräte (Aux-In, Cinch)

Komfort & sonstige Ausstattung

Auspuffanlage, Edelstahl

Außenspiegel mit Doppelsichtfeld, manuell einstellbar

Beleuchtung für Fahrerkabine und Lade- bzw. Passagierraum

Drehzahlmesser

Kraftstoffbehälter, 90 Liter

Lenksäule, längseinstellbar

Pollenfilter und 4 Luftaustrittsdüsen im Armaturenbrett

Räder und Reifen:

- Stahlräder 6 J x 16 mit Radabdeckungen
- Reifen 195/65 R16 bzw. Reifen 205/65 R16 (mit L2 oder 2,9t)
- Reifen-Reparatur-Set (nur für H1) bzw. Reserverad, Stahl (nicht für H1)

Seitenschutzleisten

Servolenkung

Türen:

- 2 Flügeltüren hinten (nicht für Pritsche), verblecht (für Combi nicht verblecht), Öffnungswinkel 90° oder 180° (nicht für Doppelkabine), hinterer Stoßfänger mit Trittstufenfunktion
- Schiebetür zum Lade- bzw. Passagierraum, Beifahrerseite mit Trittstufe (nicht für Pritsche)

Wärmeschutzverglasung, getönt

Modellbezogene Serienausstattung		
Kastenwagen / Pritsche	Doppelkabine	Combi
		Zentralverriegelung mit Funkfernbedienung
	Dachverkleidung	
	Seitenwandinnenverkleidung auf linker Seite im Fond	
	Bodenbelag	
	Laderaumtrennwand	Laderaumverkleidung
Sitze: Fahrersitz in Länge, Höhe und Neigung einstellbar, Beifahrer-Doppelsitzbank, Kopfstützen auf allen Plätzen, Schiebetür, Beifahrerseite, ohne Fenster	Sitze: Beifahrer-Doppelsitzbank, feststehende Sitzbank mit 3 Sitzplätzen, verstellbaren Kopfstützen und 3 integrierten Dreipunktsicherheitsgurten, Schiebetür, Beifahrerseite, mit feststehendem Fenster, Seitenfenster in 2. Sitzreihe, feststehend, Fahrerseite	Sitze: Beifahrer-Doppelsitzbank, herausnehmbare Sitzbank in 2. und 3. Sitzreihe mit jeweils 3 Sitzplätzen, Rückenlehne und Sitzbank der 3. Sitzreihe vorklappbar, Kopfstützen, höhen-einstellbar, auf allen Plätzen, Haltegriff für äußere Sitzplätze der 2. und 3. Sitzreihe, Schiebetür, Beifahrerseite, mit feststehendem Fenster, Seitenfenster in 2. Sitzreihe, feststehend, Fahrerseite
		Zusätzlich für Combi Design Edition: - Solar Protect®-Wärmeschutzverglasung, im Fond, stark getönt - Lederlenkrad inkl. Geschwindigkeitsregler - Nebelscheinwerfer - Designradkappen, vollflächig

Sonderausstattung		Kastenwagen	Doppelkabine	Combi	Pritsche
Ausstattungs Pakete	Paket- bestandteil	ohne MwSt. mit MwSt.			
Design-Paket Style - Sicht-Paket - Optik-Paket 3 - 16“ Leichtmetallräder [QE0] (nur für Combi Design Edition)	PHPV	—	—	1.800,- 2.142,-	—
Edition-Paket - Klimaanlage - Fensterheber, elektrisch, vorn - Außenspiegel, elektrisch, beheizbar - Zentralverriegelung mit Funkfernbedienung - Schlüssel mit Funkfernbedienung für Zentralverriegelung - Radabdeckungen, ganzflächig - Stoßfänger, vorn, in Wagenfarbe mit Stoßfläche in Anthrazit - Stereo-CD-Radio CD 20 - Interieur-Applikationen, Mattchrom - Raucher-Ausstattung (nicht in Verb. mit digitalem Fahrtenschreiber oder Ozeangrün; nicht für Combi Design Edition)	A4K	1.649,- 1.962,31	1.649,- 1.962,31	1.449,- 1.724,31	1.649,- 1.962,31
In Verbindung mit Heckklappe		1.449,- 1.724,31	1.449,- 1.724,31	1.449,- 1.724,31	—
Elektrik-Paket - Außenspiegel, kurzer Arm, elektrisch einstell- und beheizbar - Fensterheber, elektrisch, vorn - Zentralverriegelung mit Funkfernbedienung - Schlüssel mit Funkfernbedienung für Zentralverriegelung - Raucher-Ausstattung (nicht in Verb. mit Diebstahlwarnanlage)	B28 Sicht-Paket Edition-Paket Komfort-Paket	448,- 533,12	448,- 533,12	248,- 295,12	448,- 533,12
In Verbindung mit Heckklappe		248,- 295,12	248,- 295,12	248,- 295,12	—

- = nicht verfügbar S = Serie = Unverbindliche Preisempfehlung

Sonderausstattung		Kastenwagen	Doppelkabine	Combi	Pritsche	
Komfort-Paket - Klimaanlage - Fensterheber, elektrisch, vorn - Außenspiegel, kurzer Arm, elektrisch einstell- und beheizbar - Zentralverriegelung mit Funkfernbedienung - Schlüssel mit Funkfernbedienung für Zentralverriegelung - Raucher-Ausstattung	XEMC	Edition-Paket	1.150,- 1.368,50	1.150,- 1.368,50	950,- 1.130,50	1.150,- 1.368,50
	In Verbindung mit Heckklappe		950,- 1.130,50	950,- 1.130,50	950,- 1.130,50	—
Optik-Paket 1 - Stoßfänger, vorn, in Wagenfarbe mit Stoßfläche in Anthrazit - Stoßfänger, hinten, in Wagenfarbe	J2H	Optik-Paket 2 Optik-Paket 3	350,- 416,50	350,- 416,50	350,- 416,50	—
	Optik-Paket 2 - Optik-Paket 1 - Seitenschutzleisten, in Wagenfarbe (nur in Verb. mit Lackierungen Casablancaweiß, Starsilber, Adriablau, Pergamentbeige, Winterwind oder Mitternachtsschwarz)	J2K	Optik-Paket 3	530,- 630,70	530,- 630,70	530,- 630,70
Optik-Paket 3 - Optik-Paket 1 - Seitenschutzleisten, in Wagenfarbe - Außenspiegelgehäuse, in Wagenfarbe - Rückleuchtenrahmen, in Wagenfarbe (nicht für H2; nur in Verb. mit Lackierungen Casablancaweiß, Starsilber, Adriablau, Pergamentbeige, Winterwind oder Mitternachtsschwarz)		J2J	Design-Paket Style	700,- 833,-	700,- 833,-	700,- 833,-
	Profi-Paket - Holzboden im Laderaum - Laderaum-Verkleidungen, Kunststoff, an Seitenwänden, halbhoch - Flex-Fix-System, variable Ladesicherungsschiene beidseitig im Laderaum (nicht in Verb. mit Seitenfenster in 2. Sitzreihe, Fahrerseite)	K1V		334,- 397,46	—	—

■ = nicht verfügbar ■ S = Serie ■ = Unverbindliche Preisempfehlung

Sonderausstattung		Kastenwagen	Doppelkabine	Combi	Pritsche	
Sicht-Paket - Regensensor Frontscheibenwischer - Nebelscheinwerfer - Fensterheber, elektrisch, Fahrer, mit One-touch-Funktion - Außenspiegel, elektrisch einstell- und beheizbar - Zentralverriegelung mit Funkfernbedienung und Deadlock-Funktion - 3-Tasten-Schlüssel für selektive Türentrieglung - Lichtautomatik - Raucher-Ausstattung	T80	Design-Paket Style	780,- 928,20	780,- 928,20	780,- 928,20	780,- 928,20
	In Verbindung mit Heckklappe, Edition-Paket oder Komfort-Paket		580,- 690,20	580,- 690,20	580,- 690,20	—
Fenster & Türen		Paket- bestandteil	ohne MwSt. mit MwSt.			
Vollverglasung Kastenwagen mit Scheiben in Hecktüren (nicht mit H2)	A10					
Mit feststehenden Fenstern			316,- 376,04	—	—	
Mit Schiebefenstern in der 2. Reihe; 3. Reihe mit feststehenden Fenstern			446,- 530,74	—	—	
Mit feststehenden Fenstern und zusätzlicher Schiebetür, Fahrerseite			683,- 812,77	—	—	
Mit Schiebefenstern in 2. Reihe; feststehende Fenster in 3. Reihe und zusätzlicher Schiebetür, Fahrerseite			813,- 967,47	—	—	
Halbverglasung Combi mit 2. Sitzreihe für 3 Passagiere, Scheiben in Hecktüren, Blechein- sätze statt Seitenscheiben in Höhe der 3. Sitzreihe, Rückenlehne und Sitzbank der 2. Sitzreihe vorklappbar (nur mit Entfall 3. Sitzreihe)	AA5		—	—	ohne Mehrpreis	
Flügeltüren , verblecht, hinten, mit Öffnungswinkel 250° (nur für Kastenwagen L2H1)	7U4		316,- 376,04	316,- 376,04	—	
Flügeltüren , verglast, hinten, mit Öffnungswinkel 180° (nur in Verb. mit Innenspiegel, abblendbar)	J1X		82,- 97,58	S	S	
Flügeltüren , verglast, hinten, mit Öffnungswinkel 250° (nur für L2)	J1T		398,- 473,62	398,- 473,62	—	

- = nicht verfügbar S = Serie = Unverbindliche Preisempfehlung

Sonderausstattung		Kastenwagen	Doppelkabine	Combi	Pritsche
Heckklappe , verglast, inkl. - Heckscheibe, beheizbar - Heckscheibenwischer mit Intervallschaltung - Innenspiegel, abblendbar - Zentralverriegelung	J1U	400,- 476,-	400,- 476,-	400,- 476,-	—
Heckscheibenwischer mit Intervallschaltung, inkl. - Heckscheibenheizung für Hecktüren (nicht mit Blecheinsatz statt Scheiben in Hecktüren oder hinteren Flügeltüren mit Öffnungswinkel 250°, Serie mit Heckklappe)	C25	150,- 178,50	150,- 178,50	150,- 178,50	—
Schiebetür: (für H2 nicht in Verb. mit Flügeltüren, verblecht, hinten, mit Öffnungswinkel 180°)					
Beifahrerseite, mit feststehendem Fenster	XARB	102,- 121,38	S	S	—
Beifahrerseite, mit Schiebefenster	XARC	167,- 198,73	167,- 198,73	130,- 154,70	—
Fahrerseite, ohne Fenster (nur in Verb. mit Schiebetür, Beifahrerseite, ohne Fenster)	XALA	367,- 436,73	—	—	—
Fahrerseite, mit feststehendem Fenster, inkl. - Schiebetür, Beifahrerseite, mit feststehendem Fenster	XALB	571,- 679,49	571,- 679,49	367,- 436,73	—
Fahrerseite, mit Schiebefenster, inkl. - Schiebetür, Beifahrerseite mit Schiebefenster (nicht in Verb. mit Solar Protect®-Wärmeschutzverglasung; nicht für Combi Design Edition)	XALC	701,- 834,19	701,- 834,19	497,- 591,43	—
Schiebefenster in 2. Sitzreihe, Fahrerseite, inkl. - Schiebetür, Beifahrerseite mit Schiebefenster	XALH	334,- 397,46	334,- 397,46	130,- 154,70	—
In Verb. mit Schiebetür, Beifahrerseite, mit feststehendem Fenster	XALH & XARB	—	—	65,- 77,35	—
Seitenfenster in 2. Sitzreihe, Fahrerseite, feststehend, inkl. - Schiebtür, Beifahrerseite mit feststehendem Fenster	XALG	204,- ¹⁾ 242,76	S	S	—

- = nicht verfügbar S = Serie ■ = Unverbindliche Preisempfehlung

¹⁾ Serie für Doppelkabine.

Sonderausstattung			Kastenwagen	Doppelkabine	Combi	Pritsche
Laderaum		Paketbestandteil	ohne MwSt. mit MwSt.			
Holzboden im Laderaum, MDF-Platte mit rutschfester Gummioberfläche (L1 34 kg und L2 40 kg)	B68	Profi-Paket	215,- 255,85	—	—	—
Holzboden im Laderaum, 9 mm mehrfach wasserfest verleimte Sperrholzplatte mit rutschfester Siebdruckoberfläche (nur für H1; nicht in Verb. mit Laderaumverkleidung, halbhoch, Entfall Laderaumschiebetür, Beifahrerseite)						
Für Variante L1H1	XBFI		260,- 309,40	—	—	—
Für Variante L2H1	XBFJ		290,- 345,10	—	—	—
Holzverkleidung , komplett (nur für H1; nicht für Doppelkabine; Voll- oder Halbverglasung; Seitenwandverkleidung halbhoch, Flex-Fix-System, Entfall Laderaumschiebetür, Fahrer- und Beifahrerseite)						
Für Variante L1H1	XBFG		290,- 345,10	—	—	—
Für Variante L2H1	XBFH		380,- 452,20	—	—	—
Laderaumabdeckung	D42		—	—	80,- 95,20	—
Laderaumverkleidungen , Kunststoff, an Seitenwänden, halbhoch (nur mit Schiebetür, Beifahrerseite, nicht in Verb. mit Holzboden)	B48	Profi-Paket	110,- 130,90	—	S	—
Laderaumverkleidung	XBBM		—	630,- 749,70	—	—
Trennwand , geschlossen, mit Fenster	AX9		50,- 59,50	—	—	50,- 59,50
Komfort-Vollverkleidung im Fahrgastraum (nur für L2; nur in Verb. mit Schiebetür, Fahrer- oder Beifahrerseite, mit Schiebefenster, Heckklappe, verglast, Laderaumabdeckung und Klimaanlage, vorn und hinten; nicht in Verb. mit Kopfairbags, hinten)	XBEZ		—	—	850,- 1.011,50	—

- = nicht verfügbar S = Serie ■ = Unverbindliche Preisempfehlung

Sonderausstattung		Kastenwagen	Doppelkabine	Combi	Pritsche
Sicherheit	Paketbestandteil	ohne MwSt. mit MwSt.			
Airbags (nur in Verb. mit Edition-Paket, Elektrik-Paket, Komfort-Paket oder Sicht-Paket)					
Fahrer und Beifahrer	AK5	215,- 255,85	215,- 255,85	215,- 255,85	215,- 255,85
Fahrer und Beifahrer, inkl. Seiten ¹⁾ und Kopfairbag vorn	AY0/ AWH	745,- 886,55	745,- 886,55	745,- 886,55	745,- 886,55
Fahrer und Beifahrer, inkl. Seiten ¹⁾ und Kopfairbag, vorn und hinten	AY2/ AWK	—	—	1.000,- 1.190,-	—
Diebstahlwarnanlage, inkl.					
- Zentralverriegelung mit Funkfernbedienung - Fensterheber, elektrisch, Fahrer, mit One-touch-Funktion - 3-Tasten-Schlüssel für selektive Türentriegelung (nur in Verb. mit Edition-Paket, Elektrik-Paket oder Komfort-Paket)	UA6	418,- 497,42	418,- 497,42	418,- 497,42	—
Wie zuvor, jedoch Schlüssel mit Funkfernbedienung anstelle 3-Tasten-Schlüssel		—	—	—	418,- 497,42
Elektronisches Stabilitätsprogramm (ESP^{Plus}) mit elektronischer Differenzialsperre, inkl.					
- Fensterheber, elektrisch, Fahrer, mit One-touch Funktion - 3-Tasten-Schlüssel für selektive Türentriegelung (nur in Verb. mit Edition-Paket, Elektrik-Paket oder Komfort-Paket; nicht für 2.0 CDTI mit Dieselpartikelfilter oder in Verb. mit Easy- tronic [®] -Getriebe)	NW9	500,- 595,-	500,- 595,-	500,- 595,-	—
Nebelscheinwerfer (in Verb. mit Bordcomputer und Heckklappe oder Flügeltüren mit Heckscheibenwischer oder Hochdach nur in Verb. mit Sicht-Paket)					
	T3U Sicht-Paket	147,- 174,93	147,- 174,93	147,- 174,93	147,- 174,93
Sicherheitsnetz für Passagierraum, Anbringung hinter 1., 2. oder 3. Sitzreihe					
	AP9	—	—	183,- 217,77	—
Tagesfahrlicht (nur in Verb. mit Sicht-Paket, Komfort-Paket, Elektrik-Paket oder Edition-Paket)					
	T61	60,- 71,40	60,- 71,40	60,- 71,40	60,- 71,40

— = nicht verfügbar **S** = Serie ■ = Unverbindliche Preisempfehlung

¹⁾ In Verbindung mit Beifahrer-Doppelsitzbank nur mit Seitenairbag, Fahrersitz;
der Preis reduziert sich um € 20,-.

Sonderausstattung		Kastenwagen	Doppelkabine	Combi	Pritsche
Sitze	Paketbestandteil	ohne MwSt. mit MwSt.			
Mittelarmlehne, inkl. - Lendenwirbelstütze, verstellbar					
Fahrersitz (nur in Verb. mit Beifahrer-Doppelsitzbank)	XEoM	40,- 47,60	40,- 47,60	40,- 47,60	40,- 47,60
Fahrer- und Beifahrersitz für Beifahrer-Einzelsitz, 3fach einstellbar	DAR	80,- 95,20	80,- 95,20	80,- 95,20	80,- 95,20
Polster Kunstleder, Grau	XXXH	30,- 35,70	30,- 35,70	30,- 35,70	30,- 35,70
Ohne Sitzbank in der 3. Reihe (2. Sitzbank hinten für 3 Personen, Rückenlehne klappbar, Sitzbank ausbaubar, mit höhenstellbaren Kopfstützen)	8W8	—	—	(-318,-) (-378,42)	—
Ohne Sitzbank in der 2. und 3. Reihe (gleichzeitig Entfall der zugehörigen Sicherheitsgurte)	8X6	—	—	(-636,-) (-756,84)	—
Beifahrer- Einzelsitz , Länge, Höhe und Rückenlehne einstellbar	AHZ	91,- 108,29	91,- 108,29	91,- 108,29	91,- 108,29
Sitzheizung , vorn (nicht in Verb. mit Kunstleder)					
Fahrersitz in Verb. mit Beifahrer-Doppelsitzbank (Beifahrer-Doppelsitzbank nicht beheizbar)	XEoN	122,- 145,18	122,- 145,18	122,- 145,18	122,- 145,18
Fahrer- und Beifahrersitz in Verb. mit Beifahrer-Einzelsitz, 2- und 3fach verstellbar	KA1	244,- 290,36	244,- 290,36	244,- 290,36	244,- 290,36
Fahrwerk & Räder	Paketbestandteil	ohne MwSt. mit MwSt.			
Halterung für Ersatzrad, abschließbar	P11	15,- 17,85	15,- 17,85	15,- 17,85	15,- 17,85
Radabdeckung , ganzflächig	QP9	ohne Mehrpreis	ohne Mehrpreis	ohne Mehrpreis	ohne Mehrpreis
4 Leichtmetallräder 6 J x 16 im Nova-Design mit Reifen 195/65 R16 bzw. 215/65 R16	PG0	1.100,- 1.309,-	1.100,- 1.309,-	1.100,- 1.309,-	1.100,- 1.309,-

- = nicht verfügbar S = Serie U = Unverbindliche Preisempfehlung

Sonderausstattung			Kastenwagen	Doppelkabine	Combi	Pritsche
4 Leichtmetallräder 6 J x 16 mit Reifen 195/65 R16 bzw. 215/65 R16 (nicht für H2)	QE0	Design-Paket Style	1.100,- 1.309,-	1.100,- 1.309,-	1.100,- 1.309,-	1.100,- 1.309,-
Reifen 215/65 R 16 C (nur in Verb. mit 2,7t, Serie für 2,9t)	QTB		130,- 154,70	130,- 154,70	130,- 154,70	—
Allwetterreifen 205/65 R16 (nur in Verb. mit 2,7t)	QRQ		130,- 154,70	130,- 154,70	—	130,- 154,70
Allwetterreifen 215/65 R16 (nicht in Verb. mit EURO4 Motoren)	RJU		130,- 154,70	130,- 154,70	130,- 154,70	—
Reserverad, Stahl, (nur für H1, mit H2 Serie)	P34		45,- 53,55	45,- 53,55	45,- 53,55	45,- 53,55
Infotainment		Paketbestandteil	ohne MwSt. mit MwSt.			
Infotainment-Systeme allgemein: 2 Lautsprecher (Kastenwagen, Doppelkabine, Pritschenwagen) bzw. 4 Lautsprecher (Combi), 4 x 15 Watt, Auto Store, Verkehrsfunk (TP), Telefon-Stummschaltung, Diebstahlcodierung, Dachantenne, Antennenverstärker, getrennte Höhen-/ Tiefenregelung, geschwindigkeitsabhängige Lautstärkeregelung, Verkehrsfunk mit einstellbarer Durchsagelautstärke, RDS-EON, Telefon Input, automatische Unterbrechung bei eingestelltem Verkehrsfunk und eingehendem Telefonsignal, einstellbare Telefonlautstärke, Lenkradfernbedienung ab CD 20: CD: MP3-tauglich						
CD 20 Stereo-CD-Radio, 4 x 15 Watt, Bord Info Display, Stereo-Eingang für externe Audiogeräte (Aux-In, Cinch)	U3L	Edition-Paket	300,- 357,-	300,- 357,-	300,- 357,-	300,- 357,-
CD 30 BT Stereo-CD-Radio, 4 x 20 Watt, Bod Info Display, Bluetooth™-Schnittstelle, Stereo-Eingang für externe Audiogeräte (Aux-In, Cinch)	UFY		550,- 654,50	550,- 654,50	550,- 654,50	550,- 654,50
In Verbindung mit Edition-Paket			250,- 297,50	250,- 297,50	250,- 297,50	250,- 297,50

- = nicht verfügbar S = Serie ■ = Unverbindliche Preisempfehlung

Sonderausstattung		Kastenwagen	Doppelkabine	Combi	Pritsche
CD 30 BT mit USB Schnittstelle Stereo-CD-Radio, 4 x 20 Watt, Bord Info Display, Bluetooth™-Schnittstelle, Stereo-Eingang für externe Audiogeräte (Aux-In, Klinkenstecker 3,5 mm)	UFU	680,- 809,20	680,- 809,20	680,- 809,20	680,- 809,20
In Verbindung mit Edition-Paket		380,- 452,20	380,- 452,20	380,- 452,20	380,- 452,20
Navigationssystem , TomTom basierend (für CD 20, CD 30 BT und CD 30 BT mit USB Schnittstelle)	NFA	720,- 856,80	720,- 856,80	720,- 856,80	720,- 856,80
Komfort & sonstige Ausstattung	Paketbestandteil	ohne MwSt. mit MwSt.			
Anhängerzugvorrichtung , 13-polig, 80 kg Stützlast (nicht für 2.0 CDTI ecoFLEX)	VR2/ XBEB	430,- 511,70	430,- 511,70	430,- 511,70	690,- 821,10
Bordcomputer (nur in Verb. mit Editions-Paket, Elektrik-Paket, Komfort-Paket oder Sicht-Paket; Serie in Verb. mit Geschwindigkeitsregler)	U68	85,- 101,15	85,- 101,15	85,- 101,15	85,- 101,15
Fahrtenschreiber , digital, 24 Stunden Aufzeichnungsdauer, 2 Fahrer, inkl. - Stereo-CD-Radio CD 10 (nur in Verb. mit Komfort-Paket oder Sicht-Paket)	TGP	640,- 761,60	640,- 761,60	640,- 761,60	640,- 761,60
Geschwindigkeitsregler (nur für H1; Serie in Verb. mit Lederlenkrad; nur in Verb. mit Edition-Paket, Elektrik-Paket, Komfort-Paket und Sicht-Paket; nicht für 2.0; nicht in Verb. mit Geschwindigkeitsbegrenzer)	K34	150,- 178,50	150,- 178,50	150,- 178,50	150,- 178,50
Klimaanlage , inkl. - Heizung mit 4-stufigem Gebläse - 4 Luftauslassdüsen, vorn, mit Umlufschaltung (nicht in Verb. mit Nebenantrieb)	C60	Edition-Paket Komfort-Paket	1.000,- 1.190,-	1.000,- 1.190,-	— 1.000,- 1.190,-
In Verbindung mit Solar Reflect®-Windschutzscheibe	Edition-Paket Komfort-Paket	—	—	1.184,- 1.408,96	—

- = nicht verfügbar S = Serie ■ = Unverbindliche Preisempfehlung

Sonderausstattung		Kastenwagen	Doppelkabine	Combi	Pritsche
Klimaanlage , vorn und hinten Bietet erweiterte Kühlung im hinteren Fahrgastraum , inkl. - 2. Verdampfer - 4 Luftauslassöffnungen im Fondhimmel mit separatem Gebläse - Solar Reflect®-Windschutzscheibe (nicht in Verb. mit Nebenantrieb) Kann optional mit Heizung Fahrgastraum (C36) kombiniert werden CJ5		—	—	1.450,— 1.725,50	—
	In Verbindung mit Edition-Paket oder Komfort-Paket	—	—	280,— 333,20	—
Lackierung , Brillant		ohne Mehrpreis	ohne Mehrpreis	ohne Mehrpreis	ohne Mehrpreis
Lackierung , Zweischicht-Metallic oder -Mineraleffekt		630,— 749,70	630,— 749,70	630,— 749,70	630,— 749,70
Lederlenkrad , inkl. - Geschwindigkeitsregler (nicht für H2; nicht für 2.0; nicht in Verb. mit Geschwindigkeitsbegrenzer; nur in Verb. mit Edition-Paket, Elektrik-Paket, Komfort-Paket und Sicht-Paket) NP5		450,— 535,50	450,— 535,50	450,— 535,50	450,— 535,50
	Heizung Fahrgastraum hinten: Luftauslassöffnungen zwischen der 1. und 2. Sitzreihe inkl. - separatem Wärmetauscher - separate Heizungsregelung im Fond (Bei Combi L2 in Verb. mit Schiebetür, Fahrerseite, mit feststehendem- bzw. Schiebefenster nur mit Klimaanlage, vorn und hinten) C36		—	—	425,— 505,75
Parkpilot , Einparkhilfe hinten, akustisches Warnsignal beim rückwärts Einparken UD7		340,— 404,60	340,— 404,60	340,— 404,60	340,— 404,60
Raucher-Ausstattung - Aschenbecher - Zigarettenanzünder DT4	Edition-Paket	30,—	30,—	30,—	30,—
	Elektrik-Paket Komfort-Paket Sicht-Paket	35,70	35,70	35,70	35,70
Zusätzlicher Fahrzeugschlüssel	K69	75,— 89,25	75,— 89,25	75,— 89,25	75,— 89,25
Solar Reflect®-Windschutzscheibe (Reduktion der UV- und Infraroteinstrahlung um 30%) A41		184,— 218,96	184,— 218,96	184,— 218,96	184,— 218,96

- = nicht verfügbar S = Serie ■ = Unverbindliche Preisempfehlung

Sonderausstattung		Kastenwagen	Doppelkabine	Combi	Pritsche	
Standheizung , Wasserheizgerät ¹⁾ , inkl. - Luftaustritt über das Belüftungssystem des Armaturenbretts - 5 kW Zusatzheizung - Funkfernbedienung (nur für H1; nicht für 2.0; nicht in Verb. mit Diebstahlwarnanlage)	XBER	1.275,- 1.517,25	1.275,- 1.517,25	1.700,- ²⁾ 2.023,-	1.275,- 1.517,25	
	XBES	975,- 1.160,25	975,- 1.160,25	1.400,- 1.666,-	975,- 1.160,25	
Vorrüstung für 2. Batterie, inkl. - Vergrößerter Batteriekasten zur Aufnahme einer 2. Batterie (Batterie und Verkabelung sind nicht im Lieferumfang enthalten)	TP2	100,- 119,-	100,- 119,-	100,- 119,-	100,- 119,-	
	XBEY	250,- 297,50	250,- 297,50	250,- 297,50	250,- 297,50	
Wärmeschutzverglasung ab B-Säule seitlich stark getönt	AC5	—	—	250,- 297,50	—	
Zentralverriegelung mit Funkfernbedienung	UTJ	Edition-Paket	265,-	265,-	S	265,- 315,35
		Elektrik-Paket	315,35	315,35		
		Komfort-Paket				
		Sicht-Paket				
Zusatzheizung	K08	500,- 595,-	500,- 595,-	500,- ³⁾ 595,-	—	

- = nicht verfügbar S = Serie = Unverbindliche Preisempfehlung

¹⁾ Wir empfehlen eine 2. Batterie (XBEY) mitzubestellen.

²⁾ Für L2H1 in Verb. mit zusätzlicher Schiebetür Fahrerseite, nur mit Klimaanlage vorn und hinten.

³⁾ Nur in Verb. mit Luftauslassöffnung zwischen 1. und 2. Sitzreihe.

Zubehör		Kastenwagen	Doppelkabine	Combi	Pritsche
	Bestell- schlüssel	ohne MwSt. mit MwSt.			
Anhängerzugvorrichtung , fest installierte Kugelstange, Zuglast max. 2000 kg, Stützlast max. 80 kg	6736120	251,26 299,-	251,26 299,-	251,26 299,-	—
Elektrischer Anbausatz mit 7-poliger Steckdose	1736395	96,64 115,-	96,64 115,-	96,64 115,-	—
Elektrischer Anbausatz mit 13-poliger Steckdose	1736394	105,04 125,-	105,04 125,-	105,04 125,-	—
Dach-Basisträger (1 Barren), Tragkraft 50 kg 2 Barren für L1, 3 Barren für L2	1732306	77,72 92,49	77,72 92,49	77,72 92,49	—
Dachleiter für Flügeltüren (für H1)	6732454	167,23 199,-	167,23 199,-	167,23 199,-	—
Dachleiter für Flügeltüren (für H2)	6732497	192,44 229,-	—	—	—
Dachleiter für Heckklappe	6732455	167,23 199,-	167,23 199,-	167,23 199,-	—
Dachträgerkorb für Fahrzeuge mit kurzem Radstand, max. Traglast 200 kg, Gewicht 55 kg					
Für H1 mit Flügeltüren, inkl. Ladehilfe (letzter Sparren als Rolle)	6732508	738,66 879,01	738,66 879,01	738,66 879,01	—
Für Heckklappe	6732505	797,48 949,-	797,48 949,-	797,48 949,-	—
Dachträgerkorb für Fahrzeuge mit langem Radstand, max. Traglast 200 kg					
Für H1 mit Flügeltüren	6732506	738,66 879,01	738,66 879,01	738,66 879,01	—
Für H2 mit Flügeltüren	6732496	738,66 879,01	—	—	—
Für Heckklappe	6732507	738,66 879,01	738,66 879,01	738,66 879,01	—
Fangnetz , horizontal, zur Befestigung auf dem Laderaumboden	1707808	113,45 135,01	113,45 135,01	113,45 135,01	—

- = nicht verfügbar ■ = Unverbindliche Preisempfehlung

Zubehör		Kastenwagen	Doppelkabine	Combi	Pritsche
Freisprecheinrichtung Professional	1788174	192,44 229,-	192,44 229,-	192,44 229,-	192,44 229,-
Fußraummatte, Gummi, Anthrazit, für Fahrer und Beifahrer durchgehend	1791366	39,40 46,89	39,40 46,89	39,40 46,89	39,40 46,89
Schmutzfänger, vorn/hinten	1718289/ 1718258	37,90 45,10	37,90 45,10	37,90 45,10	—
Winterkomplettäder:					
4 Stahlräder 6 J x 16, mit Reifen Pirelli Winter Plus Citynet 195/65 R16 C104/102R (gemäß Eintrag Fahrzeugpapiere)	6750414	635,28 755,98	635,28 755,98	635,28 755,98	635,28 755,98
4 Stahlräder 6 J x 16, mit Reifen Dunlop LT 60 205/65 R16 C107/105 T (gemäß Eintrag Fahrzeugpapiere)	6750536	638,64 759,98	638,64 759,98	638,64 759,98	638,64 759,98

■ = nicht verfügbar ■ = Unverbindliche Preisempfehlung

Die Preisliste enthält lediglich eine Auswahl an Zubehör. Für bestimmte Teile fallen zusätzlich individuelle Einbaukosten an. Mehr Zubehör finden Sie auf www.opel.de oder bei Ihrem Opel Service Partner.

Opel-infos.de

Opel Anschlussgarantie für Groß- und Gewerbetunden	3. Jahr nach EZ maximal 120.000 km ohne MwSt. / mit MwSt.	3. und 4. Jahr nach EZ maximal 150.000 km ohne MwSt. / mit MwSt.
bis 120.000 km	440,34 524,-	715,13 851,-
bis 150.000 km	620,17 738,-	1.000,- 1.190,-

Ein Angebot gemäß den näheren Bedingungen der CG Car-Garantie Versicherungs-AG.
Weitere Informationen finden Sie auf der Opel Service Seite und im Internet unter "www.opel.de".

Die Opel Anschlussgarantie für Großkunden mit Lieferabkommen!

Die volle Kosten- und Planungssicherheit im Fuhrparkmanagement – mit der **Opel Anschlussgarantie für Groß- und Gewerbetunden**.

Verlängern Sie einfach den zweijährigen Garantieschutz für Ihr neues Opel Flottenmodell **wahlweise für das dritte bzw. das dritte und vierte Jahr**. Damit entfällt das Ausgabenrisiko für Material- und Lohnkosten bei garantiebedingten Reparaturfällen.

Und weil Sie am besten wissen, wie viele Kilometer Ihre Flottenfahrzeuge im Jahr zurücklegen, können Sie auch noch aus **vier Laufleistungs-Varianten** wählen. Somit ist auch **Variabilität garantiert** – und Sie können sicher sein, dass dieses attraktive Servicepaket perfekt zu Ihrem Fuhrparkprofil passt.

Als weiteres Plus profitieren Sie von **steigenden Wiederverkaufswerten**, denn die Anschlussgarantie ist nicht halter-, sondern fahrzeuggebunden.
Weitere Informationen erhalten Sie bei Ihrem Opel-Partner.

Mehr Auto. Mehr Garantie. Mehr Sicherheit.

Kastenwagen

Karosserie	Zul. Gesamtgewicht in kg	Max. Nutzlast in kg ¹⁾	Max. Dachlast in kg	Ladevolumen in m ³	Wendekreis in m
L1H1 2,7to	2700	1005 - 1017	210	5,0	11,8/12,4
L1H1 2,9to	2900	1065 - 1171	210	5,0	11,8/12,4
L1H2 2,9to	2900	1084 - 1085	140	7,1	11,8/12,4
L2H1 2,9to	2900	1160 - 1207	210	5,9	13,2/13,7
L2H1 Doppelkabine 2,9to	2900	1060 - 1107	210	3,7	13,2/13,7
L2H2 2,9to	2900	1122 - 1125	140	8,4	13,2/13,7

Alle Werte beziehen sich auf Modelle mit 2.0 CDTI (66kW / 90 PS) Motor.

L1H1

Alle Maße in mm

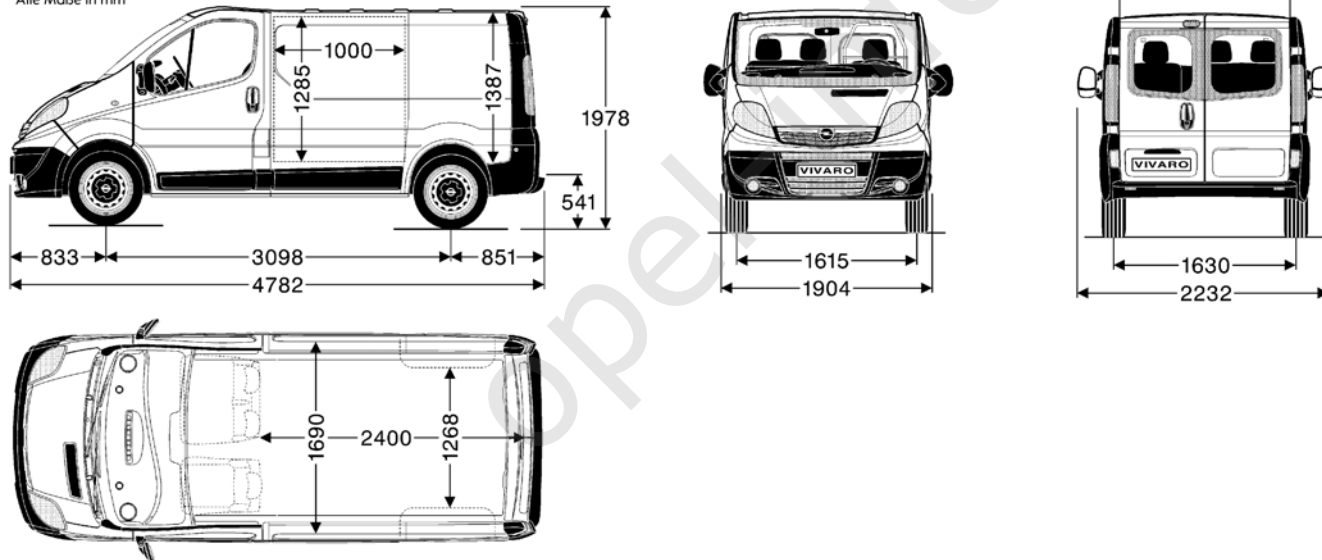

¹⁾ Minimaler Wert für Fahrzeuge mit Vollausrüstung, maximaler Wert für Fahrzeuge ohne Sonderausstattung.

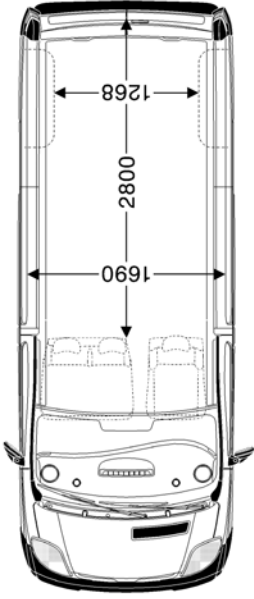
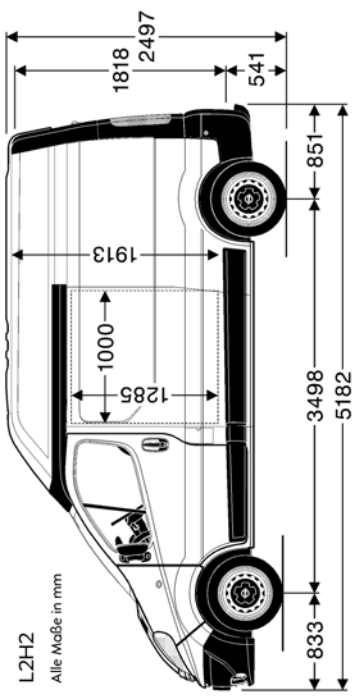
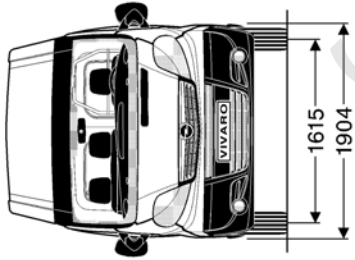
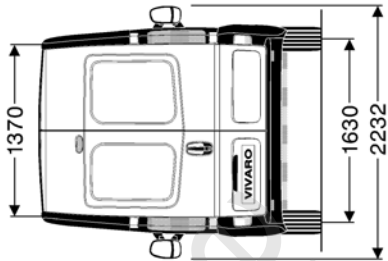

L2H2
Alle Maße in mm

Combi					
Karosserie	Zul. Gesamtgewicht in kg	Max Nutzlast in kg ¹⁾	Max. Dachlast in kg	Wendekreis in m	
L1 2,7to	2700	976 - 1000	280	11,8/12,4	
L1 2,9to	2900	715 - 952	280	11,8/12,4	
L2 2,9to	2900	1014	280	13,2/13,7	

Laderaumlänge am Boden in mm Karosserie	9-Sitzer	9-Sitzer mit 6 Sitzplätzen	6-Sitzer	6-Sitzer mit 3 Sitzplätzen	3-Sitzer
L1	744	1106	1548	1910	2415
L2	1144	1506	1948	2310	2815

Laderaumvolumen in m ³	9-Sitzer	9-Sitzer mit 6 Sitzplätzen	6-Sitzer	6-Sitzer mit 3 Sitzplätzen	3-Sitzer
L1	1,2	2,5	3,1	4,3	5,0
L2	2,2	3,5	4,1	5,3	5,9

¹⁾ Minimaler Wert für Fahrzeuge mit Vollausrüstung, maximaler Wert für Fahrzeuge ohne Sonderausstattung.

Vivaro Combi 2,7t zulässiges Gesamtgewicht

Combi L1 Schaltgetriebe	Höchst- geschwindigkeit in km/h	Kraftstoffverbrauch in l/100 km			CO ₂ Emission in g / km		
		Innerstädtisch	Außerstädtisch	Kombiniert	Innerstädtisch	Außerstädtisch	Kombiniert
2.0 CDTI ohne DPF (66 kW) (EURO4)	145	8,7	6,9	7,5	243	178	199
2.0 CDTI mit DPF (66 kW) (EURO5)	145	9,3 - 9,2	6,7	7,6	- ¹⁾	- ¹⁾	202
2.0 CDTI mit DPF ecoFLEX (66 kW) (EURO5)	145	8,6	5,9	6,9	- ¹⁾	- ¹⁾	180
2.0 CDTI ohne DPF(84 kW) (EURO4)	160	8,6	6,8	7,5	243	178	199
2.0 CDTI mit DPF (84 kW) (EURO5)	160	9,3 - 9,1	6,7	7,6	- ¹⁾	- ¹⁾	202 - 200
2.0 CDTI mit DPF ecoFLEX (84 kW) (EURO5)	160	8,6	5,9	6,9	- ¹⁾	- ¹⁾	180
Combi L1 Easytronic®							
2.0 CDTI mit DPF (84 kW) (EURO5)	160	9,3 - 9,1	6,7	7,6	- ¹⁾	- ¹⁾	202 - 200

Alle Werte beziehen sich auf das EU-Basismodell mit serienmäßiger Ausstattung. Die angegebenen Werte wurden nach den vorgeschriebenen Messverfahren (gemäß VO (EG) Nr. 715/2007) unter Berücksichtigung des in Übereinstimmung mit dieser Vorschrift festgelegte Fahrzeugleergewicht ermittelt. Zusätzliche Ausstattungen können zu geringfügig höheren als den angegebenen Verbrauchs- sowie CO₂-Werten führen. Sie können außerdem das Leergewicht und in manchen Fällen auch die zulässigen Achslasten sowie das zulässige Gesamtgewicht erhöhen bzw. die zulässige Anhängelast reduzieren. Folglich können sie die Höchstgeschwindigkeit vermindern und die Beschleunigungszeit erhöhen. Die angegebenen Fahrleistungen sind erreichbar bei Leergewicht (ohne Fahrer) plus 200 kg Zuladung.

¹⁾ Daten waren bei Drucklegung nicht bekannt. Bitte wenden Sie sich an Ihren Opel Partner für nähere Informationen.

Motoren	2.0 CDTI	2.0 CDTI ¹⁾	2.0 CDTI ¹⁾ ecoFLEX	2.0 CDTI	2.0 CDTI ¹⁾	2.0 CDTI ¹⁾ ecoFLEX
Schadstoffarm nach	EURO4 ²⁾	EURO5	EURO5	EURO4 ²⁾	EURO5	EURO5
Kraftstoff	Diesel	Diesel	Diesel	Diesel	Diesel	Diesel
Anzahl der Zylinder	4	4	4	4	4	4
Hubraum	1995	1995	1995	1995	1995	1995
Max. Leistung in kW (PS)/bei min ⁻¹	66 (90) / 3500	66 (90) / 3500	66 (90) / 3500	84 (114) / 3500	84 (114) / 3500	84 (114) / 3500
Max. Drehmoment in Nm/bei min ⁻¹	240 / 1500 – 2250	240 / 1500 – 2250	240 / 1500 – 2250	290 / 1600 – 2250	290 / 1600 – 2250	290 / 1600 – 2250
Anhängelast in kg						
ungebremst	750	750	750	750	750	750
gebremst bei 12% Prüfsteigung	2000	2000	2000	2000	2000	2000

¹⁾ Wartungsfreier Dieselpartikelfilter serienmäßig.

²⁾ Combi: 98 / 69 / EG III; B (Schadstoffklasse: Euro 4)

Opel Service

Europaweiter Kundenservice.

In ganz Europa stehen über 6.000 Opel-Servicebetriebe bereit, um Sie individuell, fach- und termingerecht zu betreuen.

OPEL Road Plus

Servicevorteil.

Ihr Opel Partner steht Ihnen für Ihre Service-wünsche auch ohne Anmeldung zur Verfügung. Wartungsarbeiten werden sofort ausgeführt. Sollte dies in Ausnahmefällen nicht möglich sein, vereinbart Ihr Opel Partner einen für Sie genehmen Termin – u.U. auch außerhalb der normalen Öffnungszeiten.

Taggleiche Reparatur.

Ihr Opel Partner erstellt bei Verschleiß-reparaturschäden eine Sofortdiagnose, so-dass erforderliche Verschleißreparaturen innerhalb eines Arbeitstages durchgeführt werden können. Sollte dies in Ausnahmefällen nicht möglich sein, vereinbart ihr Opel Partner einen für Sie genehmen Termin. Sollte die Terminzusage seitens des Opel Partners für eine Verschleißreparatur nicht eingehalten werden, erhalten Sie einen kostenlosen Ersatzwagen.

3 Jahre „Garantierte Mobilität“.

Dieses Fahrzeug erhält 3 Jahre „Garantierte Mobilität“. Damit gewähren wir einen kostenlosen Ersatzwagen oder ein anderweitiges Transportmittel bei Reparatur-, Inspektions-, Garantie- und Kulanzarbeiten für die Dauer des Werkstattaufenthaltes. Diese Regelung setzt

ein, wenn die Gesamtzeit der Reparatur mehr als 2 Stunden beträgt und der Werkstatt-Termin 2 Tage vorher angemeldet wird. Selbst verursachte Schäden, Unfallschäden und der Einbau von Zubehör fallen nicht unter die „Garantierte Mobilität“.

Opel Mobilservice.

Der kostenlose Mobilservice für alle Opel Neufahrzeuge im ersten Jahr ab Erstzulassungsdatum oder ab Lieferung durch den Vertragshändler, je nachdem, welches Ereignis zuerst eintritt. Wo immer Sie unterwegs sind, der Opel Mobilservice hilft Ihnen weiter. In über 40 europäischen Ländern – rund um die Uhr. Mit starken Leistungen wie Pannenhilfe, Abschleppdienst, Mietwagenservice, Hotelunterbringung oder Organisation Ihrer Weiterreise per Bahn oder Flugzeug. Der Opel Mobilservice kann jeweils mit der Inspektion für maximal ein Jahr verlängert werden.

Versicherungsservice.

Wir empfehlen Ihnen die GMAC Versicherungsservice GmbH für alle Versicherungen rund um das Auto (Haftpflicht-, Voll- und Teilkasko-, Insassenunfall-, Rechtsschutzversicherungen etc). Für den Fall der Fälle haben Sie dann nur einen Ansprechpartner.

OPEL Rent Mietwagenservice.

Bei Bedarf hält Sie Opel rent mobil, wenn Ihr Fahrzeug, bedingt durch einen Werkstatt-aufenthalt, einmal ausfallen sollte.

Teile- und Zubehörservice.

Alles was Ihren Opel noch praktischer, komfortabler oder auch individueller macht, finden Sie bei Ihren freundlichen Opel Partner.

Neuwagengarantie.

Diese Garantie gilt für alle PKW- und Nutzfahrzeuge gemäß den zugrunde liegenden Garantiebedingungen für 24 Monate ab Erstzulassung bzw. Lieferung durch den erstausliefernden Opel Vertragshändler, je nachdem welches Datum früher liegt – ohne Kilometerbegrenzung.

Opel Anschlussgarantie.

Die Opel Anschlussgarantie kann innerhalb von 24 Monaten (6 Monate bei Groß- und Gewerbekunden) nach Erstzulassung eines Neuwagens erworben werden. Beim Abschluss darf die Laufleistung von 40.000 km nicht überschritten sein. Die Opel Anschlussgarantie umfasst die wichtigsten Baugruppen gemäß den näheren Garantiebedingungen der CG Car-Garantie Versicherungs-AG und beginnt am ersten Tag des dritten Jahres ab Erstzulassung.

12 Jahre Garantie gegen Durchrostung.

Opel gibt Ihnen die sichere Langzeitgarantie gegen Durchrostung gemäß den dafür geltenden Garantiebedingungen. Sie brauchen hier-zu lediglich die jährlich vorgesehenen Korrosionsschutzprüfungen von einem Opel Service Partner durchführen zu lassen. Die Korrosionsschutzprüfung ist in den

regelmäßigen Serviceüberprüfungen / Inspektionen bei einem Opel Service Partner ohne Mehrkosten erhalten oder gesondert bei einem Opel Service Partner in Auftrag zu geben.

Opel in den neuen Medien.

Auch im Internet können Sie sich unter www.opel.de Ihr individuelles Fahrzeug mit dem Konfigurator zusammenstellen. Sie finden dort aktuelle Informationen zu Modellen, Varianten, Preisen und Serviceleistungen der Adam Opel AG sowie über die recyclinggerechte Konstruktion über Altfahrzeug-Rücknahmestellen und das Recycling von Altfahrzeugen.

Recycling.

Informationen über die recyclinggerechte Konstruktion, über Altfahrzeug-Rücknahmestellen und das Recycling von Altfahrzeugen finden Sie im Internet unter www.opel.de.



Wir leben Autos.

Best.-Nr.: 01/08150/1101

Auf umweltfreundlichem, chlorfreiem Papier gedruckt.

ADAM OPEL AG, Rüsselsheim

Alle Preisangaben sind unverbindliche Preisempfehlungen ab Werk, mit und ohne Mehrwertsteuer. Die unverbindlichen Preisempfehlungen für Sonderausstattungen gelten nur bei werkseitigem Einbau bzw. werkseitiger Lieferung. Der Inhalt entspricht dem Stand bei Drucklegung (08/11). Wir behalten uns Änderungen von Konstruktion und Ausstattung vor. Außerhalb der Bundesrepublik Deutschland können Angebot, Technik und Ausstattung unserer Fahrzeuge abweichen. Bitte informieren Sie sich über die genaue Ausstattung unserer Fahrzeuge bei Ihrem Opel Partner. Weitere Informationen über Opel und den Opel Versicherungsservice unter www.opel.de. InfoService: 01805-5510