

# C A M P O



## DAS ARBEITSLEBEN IST SCHWER: NIMM'S LEICHT MIT DEM CAMPO.

Der moderne Arbeitsalltag stellt immer mehr Ansprüche an ein Automobil: Belastbar muß das Fahrzeug sein, komfortabel, geräumig, ausdauernd und oft sogar geländetauglich.

Speziell für diese Anforderungen wurde der Opel Campo entwickelt. Er ist PKW, Geländewagen und Kleinlastler in einem und überzeugt als zuverlässiger, ausdauernder Pick-up. Ein Multitalent, das durch sein praktisches Handling on road und off road überzeugt.

Den Opel Campo gibt es in drei Ausführungen: mit Normalkabine, Mannschaftskabine und als Sportskab. Je nach Modell-Variante ist er mit 2.3-l-Benzinmotor, 2.5-l-Dieselmotor oder – ganz neu – als 3.1-l-Turbodiesel erhältlich.

Alle Modell-Versionen mit Benzinmotor sind serienmäßig mit einem geregelten 3-Wege-Katalysator ausgestattet.

Egal in welcher Version Sie ihn wählen: Jedes der Opel Campo-Modelle läßt sich praktisch und sicher be- und entladen. Denn der Campo hat eine besonders niedrige und breite Ladekante. Sehr robust sind die Wände im Ladebereich. Sie sind aus doppeltem Stahlblech gefertigt.



*Der Opel Campo mit Normalkabine hat einen besonders großen Laderaum von 2,30 m Länge und 1,53 m Breite, was eine Ladefläche von 3,51 m<sup>2</sup> ergibt.*

Mit Normalkabine ausgestattet, bietet der Campo eine große Ladekapazität. Müheles transportiert er bis zu 1 t Nutzlast. Eine starke Hilfe für den Arbeitstag – ob als 2.3-l-Benziner mit 69 kW (93 PS) und einem maximalen Drehmoment von 170 Nm bei 2 600 min<sup>-1</sup> mit Hinterradantrieb oder als 2.5-l-Dieselmotor (56 kW/76 PS), der wahlweise auch mit zuschaltbarem Allradantrieb ausstattbar ist.

Falls Sie den Campo auch im Gelände einsetzen wollen – kein Problem. Mit dem zuschaltbaren Allradantrieb wird sogar unwegsames Terrain zur leichten Übung. Der Vierradantrieb ist problemlos zuschaltbar: Man betätigt einfach den sportlichen Allradhebel, und schon überträgt sich die Kraft wirksam auf alle Räder. Servolenkung ist übrigens serienmäßig – wie bei allen 4x4-Modellen.

## DER CAMPO. EINE INVESTITION, DIE SICH AUSZAHLT.

Der Opel Campo mit Mannschaftskabine bewährt sich on road wie off road. Als ein Auto, das nicht nur Materialtransporte packt, sondern auch für bequeme Personenbeförderung geeignet ist.

5 Sitzplätze bietet der Campo mit Mannschaftskabine und verfügt serienmäßig über 4 Türen. Damit weist diese Version einen erheblich vergrößerten Fahrgastraum auf – bei gleichzeitig 1,51 x 1,53 m Ladefläche.

Auf bequemen Sitzen reisen Fahrer und bis zu vier Mitfahrer so komfortabel wie in einem PKW.

Der 5sitzer von Campo ist ausschließlich mit 2.5-l-Dieselmotor erhältlich, wahlweise mit Hinterrad-antrieb oder zuschaltbarem Allrad-antrieb. Sein Motor bewährt sich als zugstarker Direkteinspritzer mit 56 kW (76 PS) und einem maximalen Drehmoment von 160 Nm, das schon bei 2 300 Umdrehungen erreicht wird.

Lastabhängige Bremskraftverteilung sowie innenbelüftete Scheibenbremsen vorne und großdimensionierte Trommelbremsen hinten sorgen für optimale Sicherheit.

Wie alle Opel Campo-Versionen ist auch die Ausführung mit Mannschaftskabine serienmäßig mit einem komfortablen und optimal abgestimmten 5-Gang-Getriebe ausgestattet.

Keine Frage, wer den Opel Campo fährt, hat gut investiert. In einen Geschäftspartner, der rund um die Uhr Qualitätsarbeit für Sie leistet. Eine Investition, die sich auszahlt.

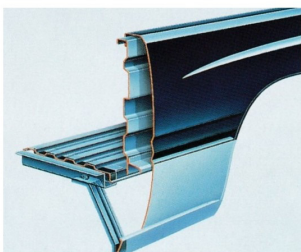

*Hinter dem attraktiven Äußeren stecken viel Komfort und erstaunliche Robustheit. Z. B. sind die Wände im Ladebereich aus doppelwandigem Stahlblech gefertigt.*

*Die Innenausstattung des Opel Campo bietet PKW-Niveau. Auch Sonderausstattungen, wie z. B. das komfortable 3-Speichen-Lenkrad, sind auf Wunsch erhältlich.*



DER CAMPO.  
EIN WAGEN, DER SPASS MACHT.



Der geräumige Opel Campo ist nicht nur für den Berufsalltag, sondern auch für Freizeit und Hobby wie geschaffen.

Speziell auf Hobby und sportliche Aktivitäten zugeschnitten ist der Campo SportsCab. Denn diese Version ermöglicht flexiblen Einsatz für zwei oder auch mal vier Personen. Die Zusatzsitze im Fond sind einfach umklappbar und bieten im ungenutzten

Zustand zusätzlichen Stauraum. Der Laderraum von 1,85 m Tiefe und 1,53 m Breite bietet jederzeit Platz für Sportgeräte, Reisegepäck oder was immer Sie zu Ihrem Spaß dabeihaben möchten.



*Der Opel Campo garantiert durch ein leicht bedienbares 5-Gang-Getriebe und die Einzelradaufhängung mit Dreiecksquerlenkern vorne ein sicheres und effektives Fahrverhalten.*

Für einen Pick-up ist der Campo sportlich geschnitten. Mit kräftigen, markanten Stahlrädern und anspruchsvoll konzipierten Details. Steigen Sie ein: Der Campo bietet viel Komfort. Modern und übersichtlich ist das Cockpit gestaltet, mit zweckmäßigen Armaturen und einfach erreichbaren Bedienelementen.

Den Campo SportsCab können Sie wahlweise mit Hinterrad- oder zuschaltbarem Allradantrieb, als 2.3-l-Benziner (69 kW/93 PS) oder als 2.5-l-Diesel (56 kW/76 PS) erhalten. Ganz neu: der SportsCab mit durchzugsstarkem 3.1-l-Turbodieselmotor und

Allradantrieb. Dieser Motor mit 80 kW (109 PS) zeichnet sich bei einem maximalen Drehmoment von 255 Nm bei 2000 min<sup>-1</sup> besonders durch sein spurtreudiges Temperament und seine starke Antriebskraft aus. Fünf Varianten, die ausreichend Power für lange und harte Einsätze bieten.

Die körpergerecht geformten Sitze mit integrierten Rahmenkopfstützen ermöglichen bequemes und entspanntes Fahren. Die Scheibenwischer sind nicht reflektierend und teilweise versenkt. Als Sonderausstattung sind z. B. das sportliche 3-Speichen-Lenkrad, Lenkrad-Höheneinstellung und Drehzahlmesser lieferbar.



*Praktisch und bequem ist der komfortable Innenraum. Zusätzlich können durch Umklappen 2 Zusatzsitze genutzt werden.*



Der Inhalt entspricht dem Stand bei Drucklegung (11/92). Wir behalten uns Änderungen von Konstruktion und Ausstattung vor. Druckfarben geben den wirklichen Farbton nur annähernd wieder. Gezeigte Sonderausstattungen gegen Mehrpreis. Außerhalb der Bundesrepublik Deutschland können Angebot, Technik und Ausstattung unserer Fahrzeuge abweichen. Bitte informieren Sie sich über die genaue Ausstattung unserer Fahrzeuge bei Ihrem Opel Partner.

# C A M P O

T E C H N I S C H E   D A T E N

Opel-infos.de

# AUSSTATTUNGEN

Technik	Normalkabine	Sportscab	Mannschaftskabine
Zuschaltbar: 4x4-Antrieb mit Geländereduktion	○ 1)	○	○
Servolenkung (4x2-Modelle gegen Mehrpreis)	●	●	●
Hinterachse mit schlupfabhängiger Differentialsperre, halb freitragend, Achslast: 1.680 kg (bei 4x2 gegen Mehrpreis)	●	●	●
<b>Innenausstattung</b>			
LeerlaufEinstellung (nur Diesel), Drehknopf am Armaturenbrett	●	●	●
Handschuhfach, abschließbar	●	●	●
Innenspiegel: Sicherheitsspiegel, abblendbar	●	●	●
Horn: Einzelhorn	●	●	●
Sonnenblende, Fahrer- und Beifahrerseite	●	●	●
Aschenbecher/Zigarettenanzünder, einschiebbar, Armaturenbrett	●	●	●
Sitze: verstellbare Einzelsitze, Schalenform, mit Rahmenkopfstützen, Knit Vinyl, mit Vorrichtung am Beifahrersitz für den Einstieg in den rückw. Raum beim Sportscab-Modell	●	●	●
Sicherheitsgurte: 3-Punkt-Automatikgurte vorn	●	●	●
3-Punkt-Automatikgurte sowie ein Beckengurt hinten	–	–	●
Bodenbelag, Vinyl	●	●	●
Innenbeleuchtung, Türkontaktschalter	●	●	●
Heckscheibenheizung	–	●	●
<b>Außenausstattung</b>			
Wisch-/Waschanlage für Frontscheibe, 2 Stufen plus Intervallschaltung	●	●	●
Scheiben: Windschutzscheibe aus Verbundglas, Türscheiben aus Sicherheitsglas	●	●	●
Außenspiegel an Fahrer- und Beifahrerseite	●	●	●
Rückleuchten-Kombination, Blinker, Rücklicht, Bremslicht, Reflektor und Rückfahrcheinwerfer, vertikal angebracht	●	●	●
Halogenscheinwerfer, rechteckig	●	●	●
Stoßstange mit Lufteinlaß, schwarz/dunkelgrau lackiert	●	●	●
Unterbodenbehandlung: Teroson-Unter- bodenschutz/Hohlraumversiegelung	●	●	●
Warnanzeige für Unterdruck (bei Diesel)	●	●	●
Warnanzeige für Bremsflüssigkeitsstand	●	●	●

● = serienmäßig      1) nur mit 2.5l-Dieselmotor  
 – = nicht lieferbar  
 ○ = Sonderausstattung

# FAHRWERTE

Motoren	2.3-Liter-Benzinmotor mit geregeltem 3-Wege-Katalysator	2.5-Liter-Dieselmotor	3.1-Liter-Turbodieselmotor*
Kraftstoff	Normal bleifrei	Diesel	Diesel
Steigfähigkeit (%)	33 (4x2)/60 (4x4)	30 (4x2)/55 (4x4)	55 (4x4)
Höchstgeschwindigkeit (km/h)	135	130	140
Füllmenge Kraftstofftank (l)	Normalkabine: 75/Sportscab: 75/Mannschaftskabine: 53		
Getriebe	5-Gang-Synchrongetriebe	5-Gang-Synchrongetriebe	5-Gang-Synchrongetriebe
Umsetzungsverhältnisse (:1)	1. Gang: 3.784 (4x2/4x4) 2. Gang: 2.171 (4x2/4x4) 3. Gang: 1.413 (4x2/4x4) 4. Gang: 1.000 (4x2/4x4) 5. Gang: 0.855 (4x2/4x4) Rückwärtsgang: 3.720 (4x2/4x4)	3.784 (4x4) 4.122 (4x2) 2.171 (4x4) 2.493 (4x2) 1.413 (4x4) 1.504 (4x2) 1.000 (4x4) 1.000 (4x2) 0.855 (4x4) 0.855 (4x2) 3.720 (4x4) 3.720 (4x2)	3.767 (4x4) 2.248 (4x4) 1.404 (4x4) 1.000 (4x4) 0.809 (4x4) 3.873 (4x4)
Vorschaltgetriebe (nur 4x4) Umschaltverhältnisse (:1)	2 Bereiche: 1.000/1.870	2 Bereiche: 1.000/1.870	2 Bereiche: 1.000/1.870
<b>Elektrische Anlage</b>			
Batteriespannung (V)	12	12	12
Batteriekapazität (Ah)	60	80	90
Drehstromlichtmaschine (A)	45	50	80

Motoren	2.3-Liter-Benzinmotor mit geregeltem 3-Wege-Katalysator	2.5-Liter-Dieselmotor	3.1-Liter-Turbodieselmotor*
Bauart	Wassergekühlter Viertakt- vierzylinder-Otto-Reihenmotor mit oberliegender Nockenwelle (SOHC) und Vergaser	Wassergekühlter Viertakt- vierzylinder-Diesel-Reihenmotor mit Direkteinspritzung (SOHV)	Wassergekühlter Viertakt- vierzylinder-Diesel-Reihenmotor mit indirekter Einspritzung (OHV)
Anzahl der Zylinder	4	4	4
Bohrung (mm) x Hub (mm)	89 x 90	93 x 92	107 x 95,4
Hubraum in cm <sup>3</sup> Max. Leistung in kW (PS) bei min <sup>-1</sup>	2.254 69 (93) 4.600	2.499 56 (76) 3.800	3.059 80 (109) 3.600
Drehmoment in Nm bei min <sup>-1</sup>	170 2.600	160 2.300	255 1.900
Lenkung/Bauart	Kugelumlauflenkung, Teleskop-Lenksäule mit Lenkradschloß		
Kupplung/Bauart	hydraulische, asbestfreie Ein-Scheiben- Trockenkupplung mit Membranfeder		
Durchmesser (mm)	215	225	250
Bremsen	hydraulische Zweikreisbremsanlage mit lastabhängiger Bremskraftregelung, Bremskraftverstärker Scheibenbremsen, belüftet Trommelbremsen mechanisch auf Hinterräder		
Betriebsbremsen: Vorderräder Hinterräder			
Feststellbremse			
Vorderradaufhängung/Bauart	Einzelradaufhängung mit Dreiecks-Querlenker, Schraubenfeder und Stabilisator, doppelt wirkende Hydraulik-Teleskop-Stoßdämpfer		
Reifen- und Felgenreöße (4x2)	185 R 14 C 8 PR (5J x 14)	185 R 14 C 8 PR (5J x 14)	–
Reifen- und Felgenreöße (4x4)	205 R 16 104 (6J x 16)	205 R 16 104 (6J x 16)	205 R 16 104 (6J x 16)

\* vorläufige Werte

# ABMESSUNGEN UND GEWICHTE

Modell	Normalkabine		Sportscab		Mannschaftskabine	
	4x2	4x4	4x2	4x4	4x2	4x4
Antrieb	4x2	4x4	4x2	4x4	4x2	4x4
Länge (mm)	4920	4920	4920	4920	4920	4920
Breite (mm)	1690	1690	1690	1690	1690	1690
Höhe (mm)	1595	1695	1605	1705	1610	1710
Spurweite vorn (mm)	1425	1390	1425	1390	1425	1390
Spurweite hinten (mm)	1400	1400	1400	1400	1400	1400
Radstand (mm)	3025	3025	3025	3025	3025	3025
Wendekreis (m)	12,6	12,8	12,6	12,8	12,6	12,8
Leergewicht bei Benzin (inkl. Fahrer, 75 kg)	1380	—	1410	1610	—	—
Leergewicht bei 2.5-Diesel (inkl. Fahrer, 75 kg)	1465	1655	1495	1680	1525	1705
Leergewicht bei 3.1-Turbodiesel (inkl. Fahrer, 75 kg)*	—	—	—	1770	—	—
Zulässiges Gesamtgewicht	2550	2650	2550	2650	2550	2650
Nutzlast bei Benzin	1170	1065	1140	1040	—	—
Nutzlast bei 2.5-Diesel	1085	995	1055	970	1025	945
Nutzlast bei 3.1-Turbodiesel*	—	—	—	1045	—	—
Max. Vorderachsbelastung	980	1100	980	1100	980	1100
Max. Hinterachsbelastung	1680	1680	1680	1680	1680	1680
Anhängelast, gebremst	1200	1450	1200	1450	1200	1450

Modell/Motorvarianten	2.3-Liter-Benzinmotor	2.5-Liter-Dieselmotor	3.1-Liter-Turbodieselmotor
Normalkabine 4x2	x	x	—
Normalkabine 4x4	—	x	—
Sportscab 4x2	x	x	—
Sportscab 4x4	x	x	x
Mannschaftskabine 4x2	—	x	—
Mannschaftskabine 4x4	—	x	—

\* vorläufige Werte

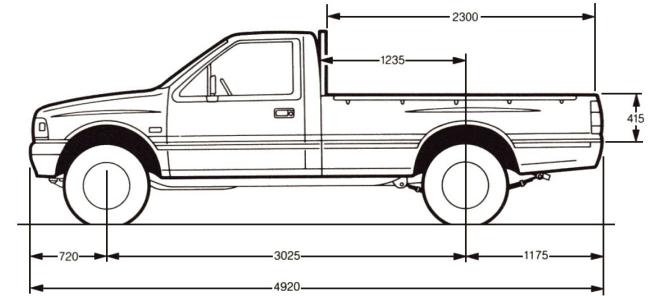
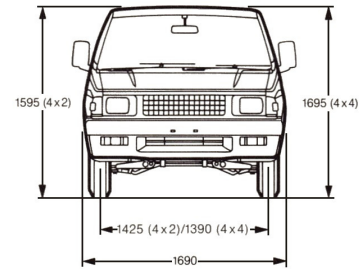

Normalkabine

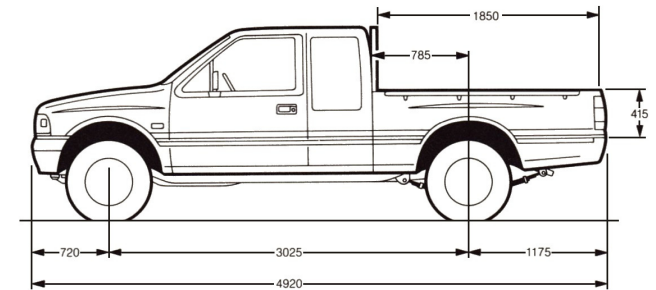
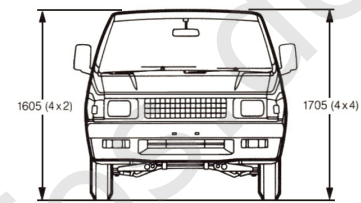

Sportscab

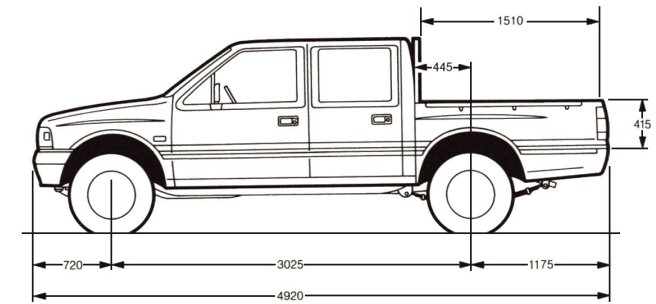
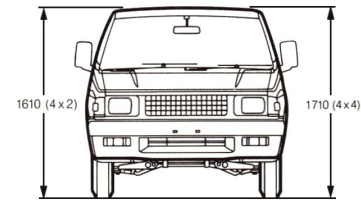

Mannschaftskabine

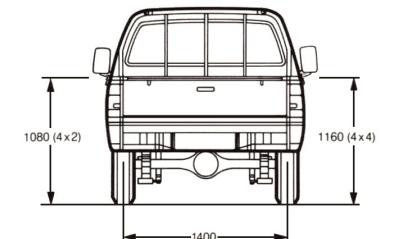

Alle Angaben in mm



Opel Qualität ist sprichwörtlich: Denn wir bieten optimale Werkarbeit, seriöse Beratung und einen zuverlässigen, reibungslosen Service. Mehr als 6.500 Opel Händler in ganz Europa stehen bereit, um unsere Kunden individuell und fachgerecht zu betreuen. Und das sind alles Ihre Vorteile, die Sie kennen sollten:

## **1 Jahr Garantie für Opel Neufahrzeuge**

Opel garantiert den fehlerfreien Zustand und Betrieb seiner Fahrzeuge 12 Monate lang. Ohne Kilometerbegrenzung. Natürlich bietet Opel Ihnen mehr: die Garantie, daß Sie sich für eines der langlebigsten Autos entschieden haben.

## **1 Jahr Gewährleistung für Opel Teile und Zubehör**

Wir bürgen für die Qualität von Original Opel Teilen und Zubehör. Die Opel Werkstätten werden Ihnen für Opel Teile und Zubehör 1 Jahr Gewährleistung geben. Bei eingebauten Teilen oder Zubehörartikeln schließt die Gewährleistung sogar den Aus- und Einbau mit ein, sofern dieser durch die Opel Werkstatt erfolgt. Gewährleistung natürlich ohne km-Grenze.

## **6 Jahre Garantie gegen Durchrostung**

Opel gibt Ihnen die sichere Langzeit-Garantie gegen Durchrostung. Bedingung: Sie warten Ihren Wagen gemäß Betriebsanleitung und lassen die nötigen Inspektionen durchführen.



## **Mindestens 1/2 Jahr Werkstatt-Gewährleistung**

Opel Werkstätten stehen für ihre erstklassige Arbeitsqualität gerade. Sie können diese ein halbes Jahr lang auf Leistung hin prüfen und beim kleinsten Fehler reklamieren. So fahren Sie ganz sicher.

## **Der Opel Direct-Service**

ist für ganz eilige Fälle zuständig und repariert kleine Fehler sofort.

## **Der Opel Zubehör-Service**

Für die individuelle Gestaltung Ihres Opel gibt es jede Menge komfortables Zubehör übers Serienangebot hinaus. Auf Wunsch bauen wir Ihnen Ihre Extra-Ausstattung fachmännisch ein. Selbstverständlich genießen Sie auch hier 1 Jahr Garantie.

## **Der Opel Euroservice**

ist ein dichtes internationales Netz von Opel Service-Betrieben und garantiert, daß Sie auch im Ausland immer prompten Service durch geschulte Fachleute und jederzeit Originalteile und -zubehör vorfinden. So haben Sie immer und überall Freude am Opel Fahren.

## **Wir geben über alles Rechenschaft**

Auch das gehört zu gutem Service: Unser Kundendienst erklärt Ihnen alles ganz genau: was wir repariert haben, warum und den Preis auf Heller und Pfennig.

## **Wir sind pünktlich**

Ganz wichtig: Auf Opel Service-Termine ist Verlaß. Wenn wir morgen sagen, meinen wir morgen. Über jede Terminänderung werden Sie sofort informiert.

## **Die Opel Bank GmbH**

Günstige Finanzierungsbedingungen bietet die Opel Bank GmbH. Und mit einer Restschuldversicherung gehen Sie überhaupt kein Risiko mehr ein; bei Krankheit und Invalidität wird Ihre fällige Rate nämlich ausgeglichen und im Todesfall die Restschuld getilgt.

## **Das Opel Leasing**

Natürlich gibt es auch bei uns noch andere Möglichkeiten, zu einem Auto zu kommen. Z. B. leasen. D. h.: Sie fahren in einem Opel, ohne ihn zu kaufen. Ihr Opel Händler weiß Bescheid.

## **Der Opel Händler Versicherungsdienst (OVD)**

Unser Versicherungs-Service rundet das Opel Leistungspaket ab. Wir bieten dem Opel Kunden alle Versicherungen rund um das Auto an. Außerdem regeln wir Versicherungsfälle schnell und bequem. Damit Sie rund um die Uhr sorglos fahren können. Im In- und Ausland.