

SENATOR



opel-infos.de

BESTATTUNGSWAGEN

SENATOR BESTATTUNGSWAGEN. IHRE REPRÄSENTATIVE VISITENKARTE.

Bei der Wahl eines Bestattungsunternehmens ist es ausschlaggebend, wie sich ein solches Unternehmen in der Öffentlichkeit präsentiert. Dem Bestattungswagen kommt dabei eine außerordentlich wichtige Rolle zu. Der Bestattungswagen auf Basis des Opel Senator ist da eine Visitenkarte, die sich sehen lassen kann.

Das Fahrzeug, für das Sie sich entscheiden, muß auch die Voraussetzung mitbringen, ein idealer Arbeitsplatz zu sein. Der in Aufbau und Ausstattung von Grund auf neu entwickelte Opel Senator-Bestattungswagen erfüllt auch in dieser Hinsicht alle Erwartungen.

Schon äußerlich hebt sich diese Neuentwicklung von allen anderen Fahrzeugen ab. Der Senator-Bestattungswagen übertrifft die Forderungen der DIN 75081 in allen wesentlichen Punkten deutlich.



Die Vorzüge im einzelnen: Da ist zunächst die großzügige Senator-Ausstattung im Fahrerraum des Fahrzeugs; ergonomisch gestaltet für komfortables und sicheres Reisen über lange Distanzen – denken Sie an Auslandsüberführungen.

Für beste Lastverteilung wurde der Radstand um 600 mm gegenüber dem Serien-Senator verlängert; der Senator-Bestattungswagen mißt über die ganze Länge 5439 mm. Für besonders hohe Belastbarkeit ist das Fahrzeug mit Hochleistungsreifen 205/70 VR 14 XWX ausgestattet. Speziell auf dieses Fahrzeug abgestimmt ist die serienmäßige Servolenkung.

Bei den Motoren können Sie sich entscheiden zwischen dem serienmäßig eingebauten 2.0 E oder als Sonderausstattung 2.5 E und 3.0 E – alle drei kraftvoll und dabei besonders wirtschaftlich. Im großen Laderaum ist serienmäßig die voll herausziehbare Pollmann-Schiebebühne eingebaut, die das Einladen des Sarges erleichtert. Die Heckklappe reicht bis zum Stoßfänger herunter und geht über die ganze Wagenbreite. Zusätzliche Schlußleuchten unter dem Stoßfänger sind auch bei geöffneter Heckklappe sichtbar und geben Sicherheit.

Federung, Stoßdämpfer und Radaufhängung sind selbstverständlich perfekt auf das Fahrzeug abgestimmt. Ideal: der Senator-Bestattungswagen mit Automatic-Getriebe als Sonderausstattung – sehr angenehm bei Fahrten im Schritt-Tempo.

Der Innenraum wird serienmäßig mit Gardinentafeln ausgerüstet. Die großen Sargraumscheiben kommen dann zur Geltung, wenn ohne Gardinentafeln im Trauerkondukt gefahren wird.



Nach den neuesten Erkenntnissen körpergerecht entwickelte Vordersitze mit ausgezeichnetem Seitenhalt.



Die serienmäßige Sarg-Schiebebühne erleichtert das Ein- und Ausladen.



Zusätzliche Schlußleuchten unter dem Stoßfänger sorgen für Sicherheit bei offener Hecktür.

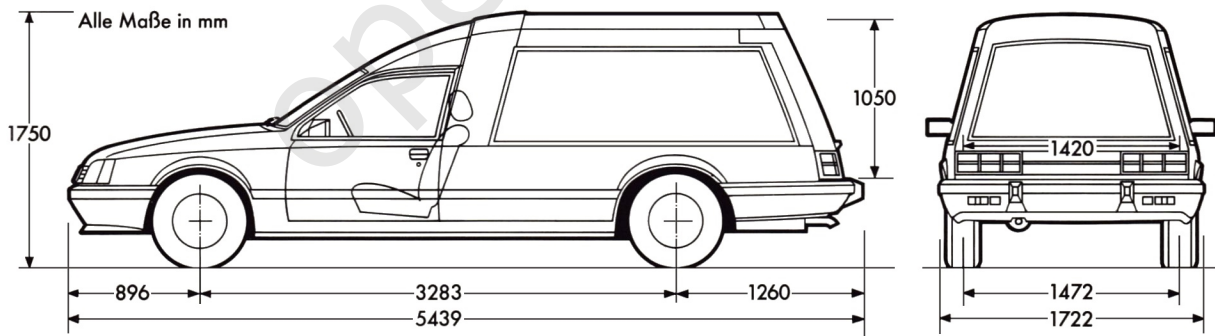

Aufbau nicht im Lieferumfang der ADAM OPEL Aktiengesellschaft. Anschrift des Aufbauherstellers: Conrad Pollmann, Norddeutsche Karosserie-fabrik, Zum Panrepel 1, 2800 Bremen. Änderungen bezüglich Ausstattung, Farbe, Zubehör sowie Irrtum vorbehalten. Sonderausstattung gegen Mehrpreis. Angaben und Abbildungen unverbindlich.

